

FENOLLAR URBAN



www.fenollar.eu



Identidad	4
Hormigón	5
Colores	6
Acabados	7
Programa IMAGINA	8
Sostenibilidad	10
¿Cómo limpia el aire el mobiliario Fenollar-Urban?.....	11
Banco F-12	12
Banco F-32	14
Banco F-81	16
Banco F-52	18
Banco F-62	20
Banco DADO	22
Banco CÍRCULO	24
Banco ALCORQUE	26
Banco KINO	28
Banco NOVA RECTO	30
Banco CONVEXO.....	32
Banco F-220.....	34
Banco F-61	36
Banco F-31.....	38
Banco F-31small	40
Banco F-31 REPOSABRAZOS	42

Banco 2M MONOLÍTICO TROPICAL	44
Banco 2M MONOLÍTICO TROPICAL ASIENTO Y RESPALDO ..	46
Banco 2M MONOLÍTICO TROPICAL CON LISTONES	48
Banco 2M	50
Banco 3M	52
Banco F-5	54
KUBO	56
KUBOF	58
KUBOF2	60
Jardinera VALQUIRIA	62
Jardinera GOLEM	64
Jardinera 2M	66
Jardinera 3M	68
Jardinera FJ-01.....	70
Jardinera FJ-21.....	72
Fuente KINO	74
Bolardo ALETA	76
Papelera DIAMANTE	78
Papelera RADO	80
Mesa FM-61	82
Alcorque ESCOCELL	84
Garantía / Mantenimiento	86

Índice

Fenollar representa un concepto diferente en el mundo del hormigón. Sus innovadores diseños suponen un cambio en la filosofía tradicional de este sector. Hasta ahora el sector del hormigón ha trabajado con materiales tradicionales. Fenollar ha decidido apostar por nuevos tipos de materiales nunca utilizados en este sector, con la creencia de que con paciencia podemos descubrir y crear piezas únicas.

Sensible a las tendencias que marca el mercado, se centra en buscar materias primas que junto a la investigación y la innovación le ayuden a crear texturas nuevas, de modo que, el cliente pueda acceder a un número infinito de posibilidades que aportan una nueva dimensión a cada proyecto.

Calidad, diseño, innovación e investigación son las bases de la filosofía de Fenollar, claves que hacen de esta empresa punto de referencia y de encuentro entre arquitectos, interioristas, paisajistas y constructores. Fenollar ofrece un material único y un servicio integral que incluye el asesoramiento técnico y comercial, el estudio previo del proyecto y un adecuado suministro. La integración del entorno decorativo es un argumento que nos pide una mayor exigencia a nuestros espacios vitales vivos.

Identidad



- Resistente al uso diario y a las inclemencias climatológicas. • Favorece la insonorización.
- Protección contra el fuego. • Antideslizante.
- Resistente contra los ataques biológicos y ataques químicos. • Perdura en el tiempo, aumenta su resistencia con los años. • Resistente a la oxidación.
- Perfecta integración en el entorno. • Permite conseguir gran cantidad de formas.
- Disponible en una gama amplia de colores.
- Reutilización de recursos. • Cero emisiones durante todo su ciclo de vida.

Hormigón



GRIS

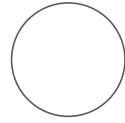

BLANCO



BEIGE

Colores

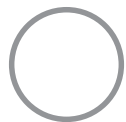

LISO



DECAPADO

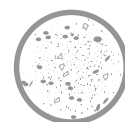

PULIDO

bio-INNOVA



FOTOCATALÍTICO



ANTIGRAFITI



LUMINARIA

Acabados

Programa IMAGINA

En cualquier diseño arquitectónico, la elección de los elementos tiene un papel decisivo. Esto marca la forma, señala la función, determina la apariencia y tiene un impacto sobre el entorno. Dependiendo del concepto, el elemento puede cumplir la función de estructura y acabado, ofrecer una integración con estímulos atmosféricos y tener un mejor aprovechamiento. El conocimiento y desarrollo de los materiales en la arquitectura, han jugado un papel muy importante en la historia de la humanidad. El descubrimiento, desarrollo y uso de los nuevos elementos han hecho que la vida humana sea más fácil.

La investigación sobre nuevos elementos constructivos es la disciplina clave para el desarrollo de futuros proyectos. Los resultados de la investigación actual son esenciales para el desarrollo del producto del mañana. Por esta razón, Fenollar está en continuo proceso de búsqueda y análisis de nuevos elementos que puedan aportar una mejora sustancial al habitar de las gentes, en colaboración de profesionales originales, flexibles, con visión de futuro, con iniciativa, amantes de los retos y dispuestos a solucionarlos.

Creatividad + Arquitectura + Ingeniería = Piezas únicas

Buscar soluciones distintas e inesperadas que intenten abrir nuevos caminos de trabajo y plantear pensamientos que no van en una única dirección para conseguir ayudar a que la gente viva mejor, no sólo desde un punto estético sino también práctico, es la esencia del Programa IMAGINA.

Ser capaces de crear con audacia, talento y creatividad un nuevo lenguaje con los materiales es para nosotros un reto fascinante. El deseo de Fenollar es poder establecer colaboraciones con los proyectistas a través del Programa IMAGINA, de modo que, podamos encontrar conjuntamente las mejores soluciones para cada caso específico, sin limitaciones, salvo las impuestas por las capacidades tecnológicas de los materiales y la propia imaginación. Sus proyectos hechos realidad.



<< Imagina, diseña, crea una pieza
y nosotros la fabricamos >>

La presentación en 2007 del IV Informe de Evaluación del Grupo Intergubernamental de expertos sobre Cambio Climático ha sido clave para el avance en la concienciación sobre el cambio climático como reto al que se enfrenta la humanidad. La comunidad científica ha afianzado el consenso entorno a la idea de que la actividad humana impacta de manera irreversible sobre el entorno, de manera que altera drásticamente los patrones de los sistemas climáticos.

Por esta razón, pensamos que una de las estrategias más indicadas para colaborar con la sostenibilidad de nuestro entorno es apostar por productos de calidad de larga vida, producción responsable y el desarrollo sostenible como vías más adecuadas para la continuidad en sus actividades. Así, la optimización en el uso de recursos naturales, la minimización del impacto en el entorno, la reducción de las emisiones atmosféricas, la eficiencia energética y la utilización de áridos reciclados son objetivos prioritarios de la empresa.

Para Fenollar es un compromiso adquirido desde su nacimiento, por lo tanto cualquier meta o estrategia planteada debe de adoptar las medidas necesarias para la prevención de la contaminación, el ahorro de energía, la formación medioambiental y el cumplimiento de la reglamentación vigente.

El desarrollo excesivo de algunas políticas constructivas, hace si cabe más necesario mejorar el impacto medio ambiental y la calidad humana del conjunto de la arquitectura, por esta razón debemos pensar en proyectos sostenibles, de larga duración, con equilibrio estético y funcional y con productos pensados, creados, fabricados y servidos con responsabilidad ecológica.

Sostenibilidad

El mobiliario Fenollar-Urban puede llevar en su cara superior un principio activo, que actúa como un catalizador, que en presencia de la luz solar y de la humedad ambiental, hace reaccionar las emisiones contaminantes (NOx) del aire de ciudades y núcleos urbanos, transformándolos en sustancias inocuas para la salud humana. Además de no dañar el medio ambiente, el efecto permanece en las piezas a lo largo de su ciclo de vida ya que el catalizador no se gasta, sólo acelera las reacciones químicas.

Los pavimentos bio-INNOVA®, transforman mediante fotocatalisis las partículas de óxido de nitrógeno (NOx) y compuestos orgánicos volátiles (COV), emitidas en la combustión, en nitratos inofensivos y sales inertes.

Propiedades básicas: • Descontaminante. • Autolimpiante. • Antibacteriano. • Neutralizador de olores. • Sostenible.

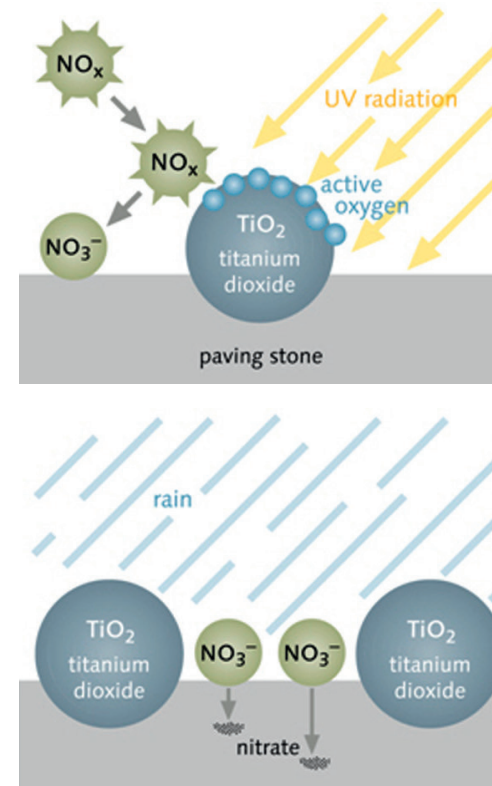

¿Cómo limpia el aire el mobiliario Fenollar-Urban?

banco F-12

91x65x200

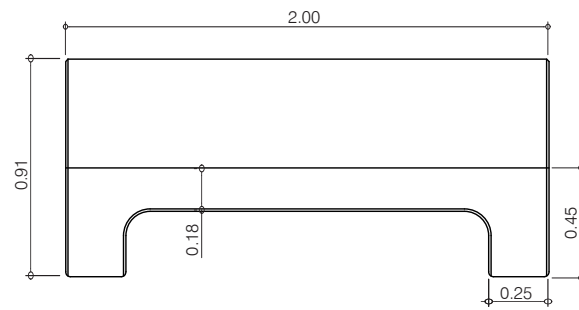

Alzado frontal

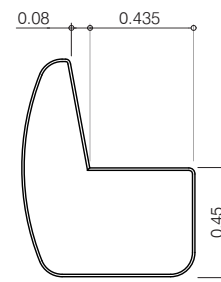

Alzado lateral

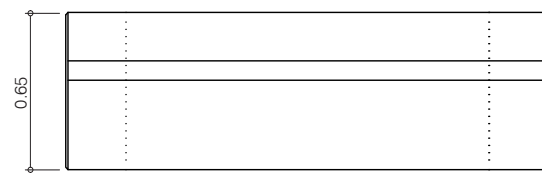

PLANTA

1.035 kg

GRIS COLOR / LISO DECAPADO / FOTOCATALÍTICO LUMINARIA ANTIGRAFITI

banco F-12

91x65x200



Pavimento Fenollar Metropolitan, color ágata

GRIS COLOR / LISO DECAPADO / FOTOCATALÍTICO LUMINARIA ANTIGRAFITI

banco F-32

82x60x200

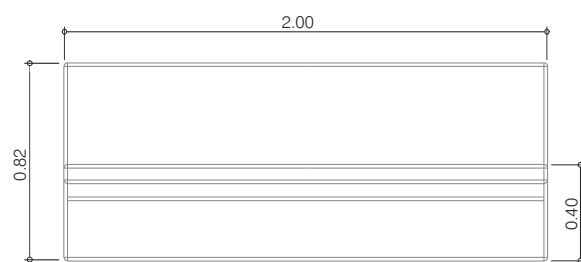

Alzado frontal

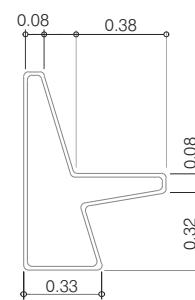

Alzado lateral



PLANTA

1.024 kg

GRIS COLOR / LISO DECAPADO / FOTOCATALÍTICO LUMINARIA ANTIGRAFITI

banco F-32

82x60x200



Pavimento Fenollar Metropolitan, colores granito y nieve

GRIS COLOR / LISO DECAPADO / FOTOCATALÍTICO LUMINARIA ANTIGRAFITI

banco F-81

45x60x250

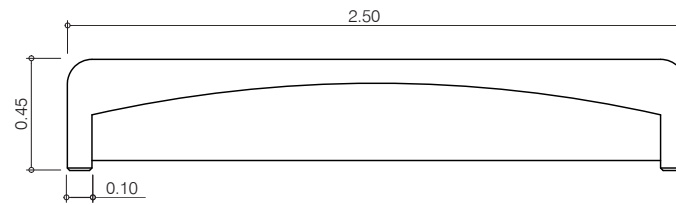

Alzado frontal

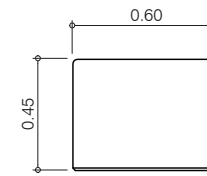

Alzado lateral

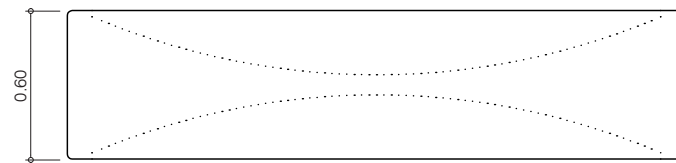

PLANTA

795 kg

GRIS COLOR / LISO DECAPADO / FOTOCATALÍTICO LUMINARIA ANTIGRAFITI

banco F-81

45x60x250



Pavimento Fenollar Metropolitan, color magma

GRIS COLOR / LISO DECAPADO / FOTOCATALÍTICO LUMINARIA ANTIGRAFITI

banco F-52

45x50x200

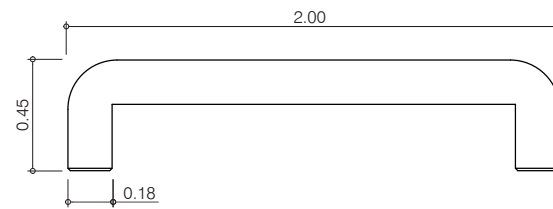

Alzado frontal

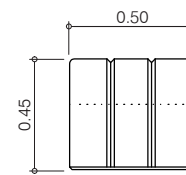

Alzado lateral

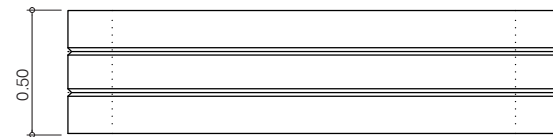

PLANTA

450 kg

GRIS COLOR / LISO DECAPADO / FOTOCATALÍTICO LUMINARIA ANTIGRAFITI

banco F-52

45x50x200



Pavimento Fenollar Metropolitan, color acero

GRIS COLOR / LISO DECAPADO / FOTOCATALÍTICO LUMINARIA ANTIGRAFITI

banco F-62

45x68x220

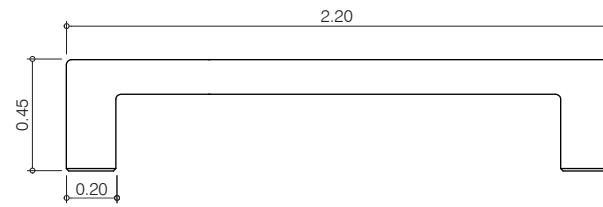

Alzado frontal

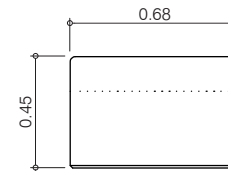

Alzado lateral



PLANTA

710 kg

GRIS COLOR / LISO DECAPADO / FOTOCATALÍTICO LUMINARIA ANTIGRAFITI

banco F-62

45x68x220



Pavimento Fenollar Metropolitan, color acero

GRIS COLOR / LISO DECAPADO / FOTOCATALÍTICO LUMINARIA ANTIGRAFITI

banco DADO

45x40x120

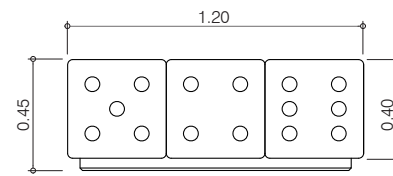

Alzado frontal

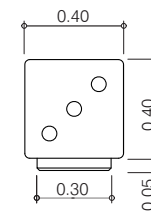

Alzado lateral

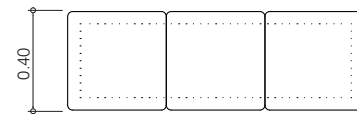

PLANTA

475 kg

GRIS COLOR / LISO DECAPADO / FOTOCATALÍTICO LUMINARIA ANTIGRAFITI

banco DADO

45x40x120



Pavimento Fenollar Metropolitan, color ágata

GRIS COLOR / LISO DECAPADO / FOTOCATALÍTICO LUMINARIA ANTIGRAFITI

banco CÍRCULO

45x130

PLANTA

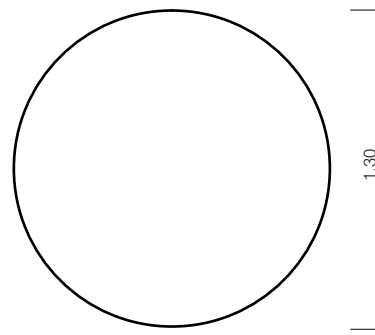

Alzado lateral

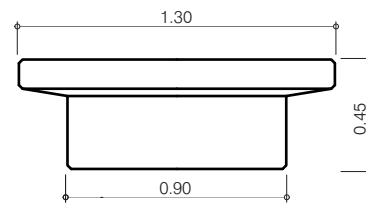

710 kg

GRIS COLOR / LISO DECAPADO / FOTOCATALÍTICO LUMINARIA ANTIGRAFITI

banco CÍRCULO

45x130



Pavimento Fenollar Metropolitan, color tierra

GRIS COLOR / LISO DECAPADO / FOTOCATALÍTICO LUMINARIA ANTIGRAFITI

banco ALCORQUE

45x130

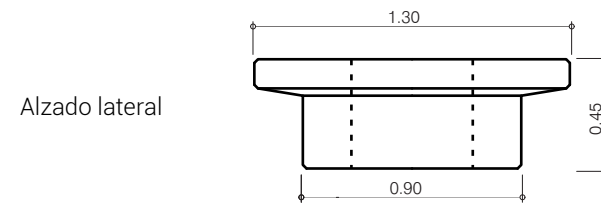
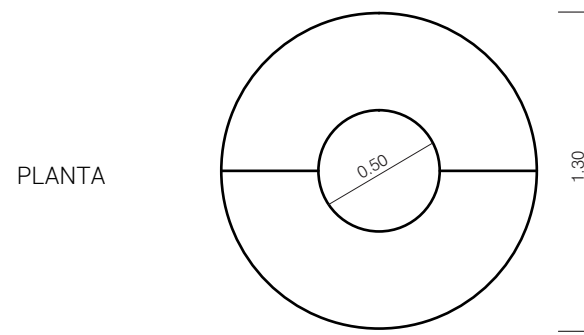

686 kg

GRIS COLOR / LISO DECAPADO / FOTOCATALÍTICO LUMINARIA ANTIGRAFITI

banco ALCORQUE

45x130



Pavimento Fenollar Metropolitan, colores acero y nieve

GRIS COLOR / LISO DECAPADO / FOTOCATALÍTICO LUMINARIA ANTIGRAFITI

banco KINO

45x60x210

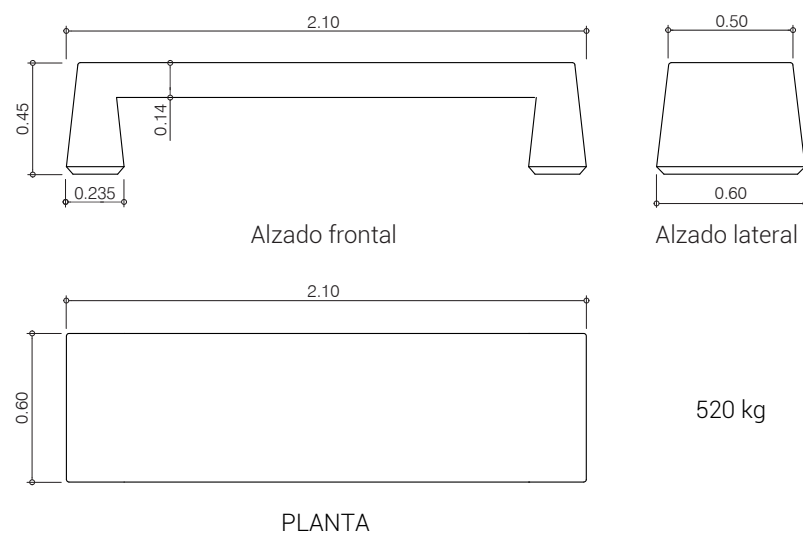

GRIS COLOR / LISO DECAPADO / FOTOCATALÍTICO LUMINARIA ANTIGRAFITI

banco KINO

45x60x210



Pavimento Fenollar Metropolitan, color granito

GRIS COLOR / LISO DECAPADO / FOTOCATALÍTICO LUMINARIA ANTIGRAFITI

banco NOVA RECTO

45x74x250

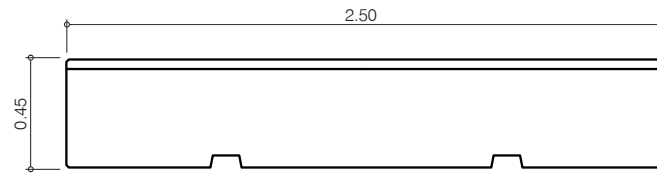

Alzado frontal

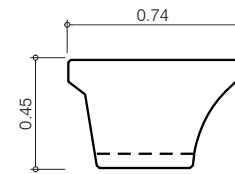

Alzado lateral

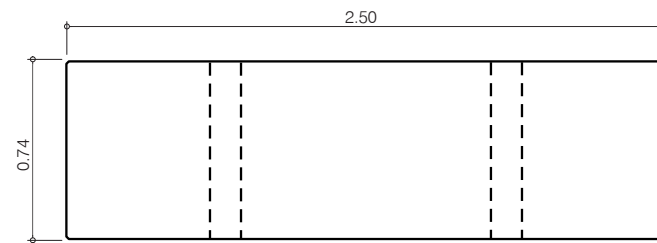

PLANTA

1.584 kg

GRIS COLOR / LISO DECAPADO / FOTOCATALÍTICO LUMINARIA ANTIGRAFITI

banco NOVA RECTO

45x74x250



Pavimento Fenollar Metropolitán, colores antracita y caldera

GRIS / COLOR / LISO / DECAPADO / FOTOCATALÍTICO / LUMINARIA / ANTIGRAFITI

banco CONVEXO

45x74x322

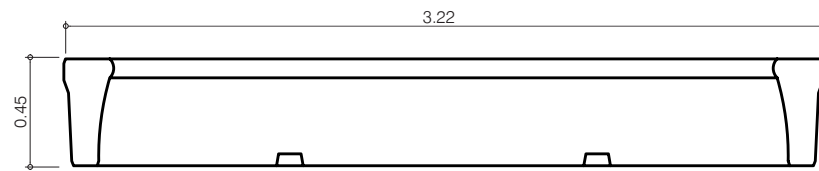

Alzado frontal

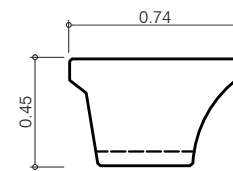

Alzado lateral

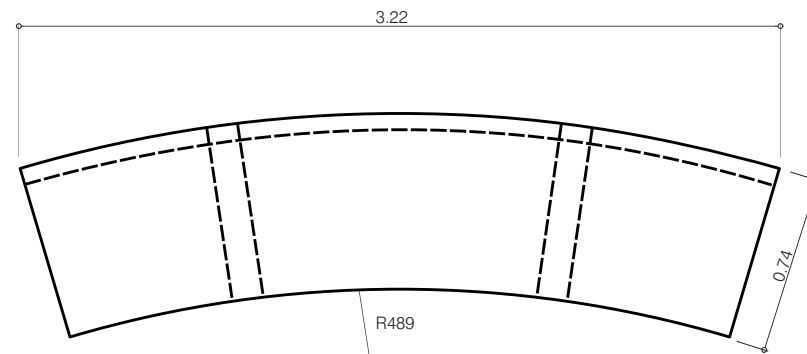

PLANTA

2.040 kg

GRIS COLOR / LISO DECAPADO / FOTOCATALÍTICO LUMINARIA ANTIGRAFITI

banco CONVEXO

45x74x322

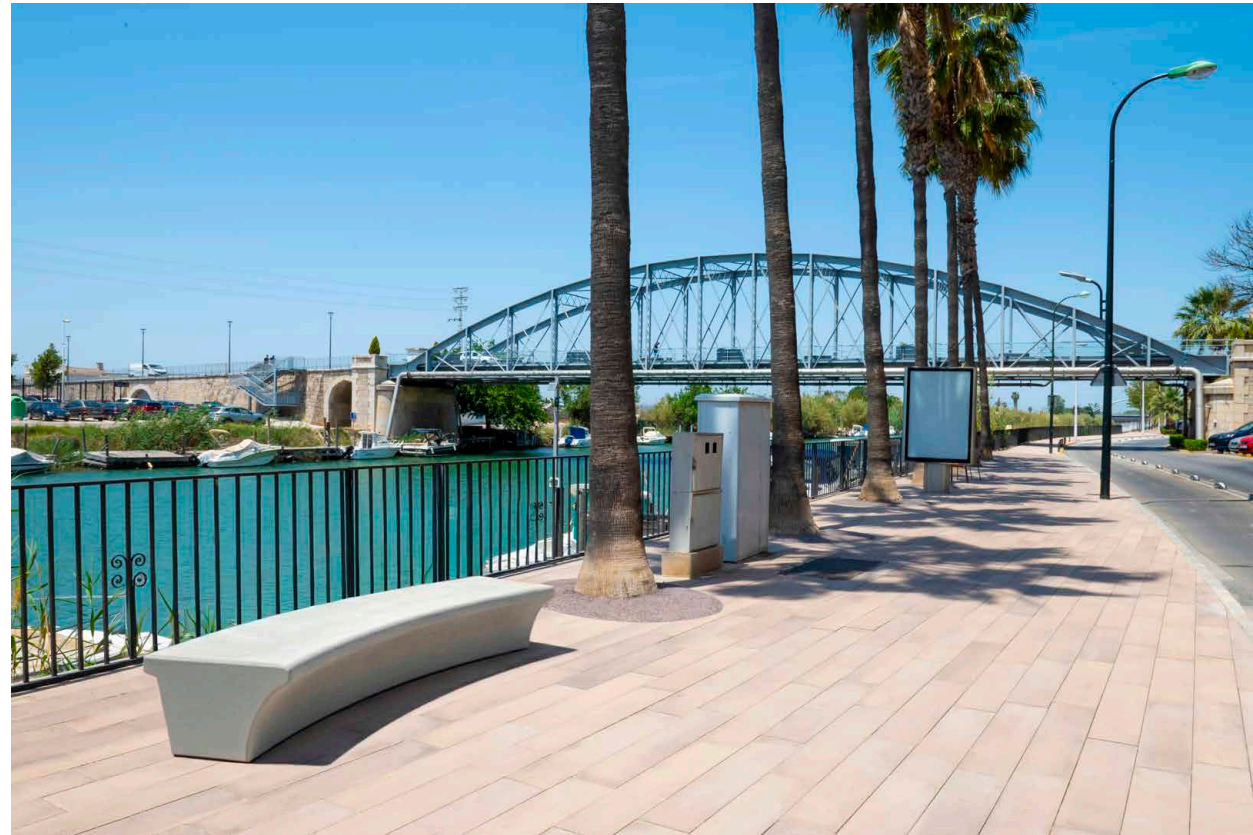

Pavimento Fenollar Metropolitan, color tierra

GRIS COLOR / LISO DECAPADO / FOTOCATALÍTICO LUMINARIA ANTIGRAFITI

banco F-220

45x220

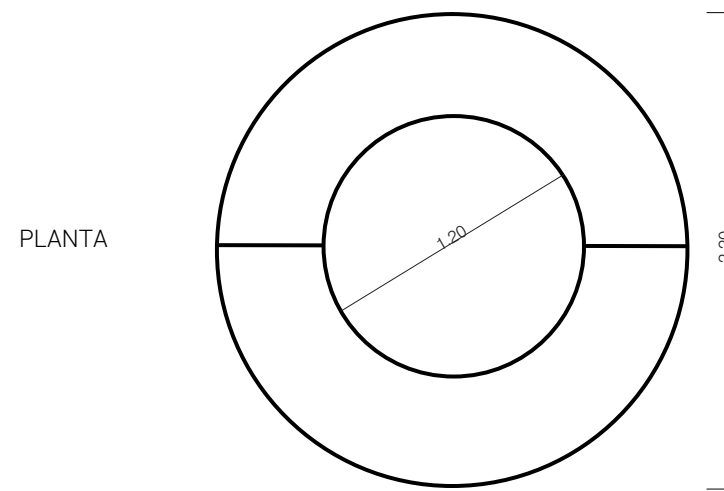

1.047 kg

GRIS COLOR / LISO DECAPADO / FOTOCATALÍTICO LUMINARIA ANTIGRAFITI

banco F-220

45x220



Pavimento Fenollar Metropolitan, colores tierra, antracita y granito

GRIS COLOR / LISO DECAPADO / FOTOCATALÍTICO LUMINARIA ANTIGRAFITI

banco F-61

45x60x220

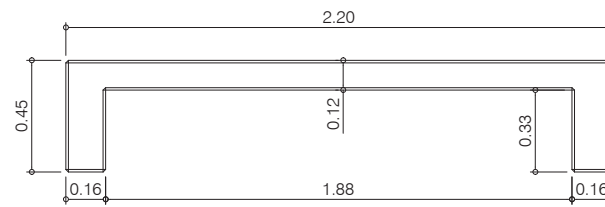

Alzado frontal

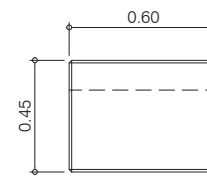

Alzado lateral

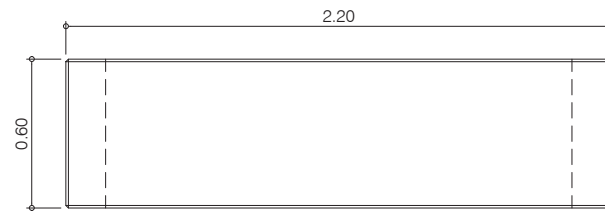

PLANTA

524 kg

GRIS COLOR / LISO DECAPADO / FOTOCATALÍTICO LUMINARIA ANTIGRAFITI

banco F-61

45x60x220



Pavimento Fenollar Hermitage, colores antracita y granito

GRIS COLOR / LISO DECAPADO / FOTOCATALÍTICO LUMINARIA ANTIGRAFITI

banco F-31

80x64x160

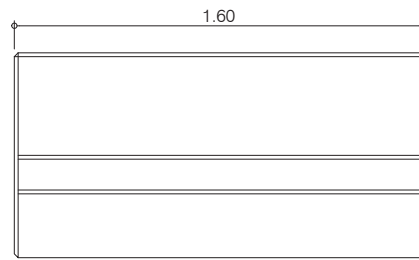

Alzado frontal

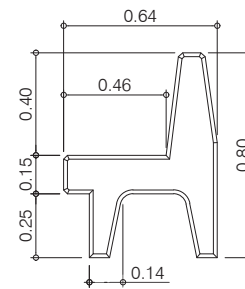

Alzado lateral

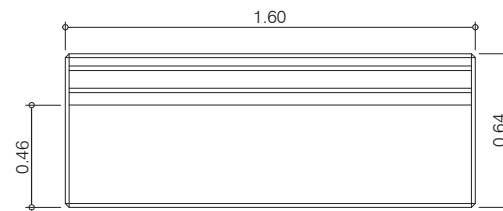

PLANTA

804 kg

GRIS COLOR / LISO DECAPADO / FOTOCATALÍTICO LUMINARIA ANTIGRAFITI

banco F-31

80x64x160

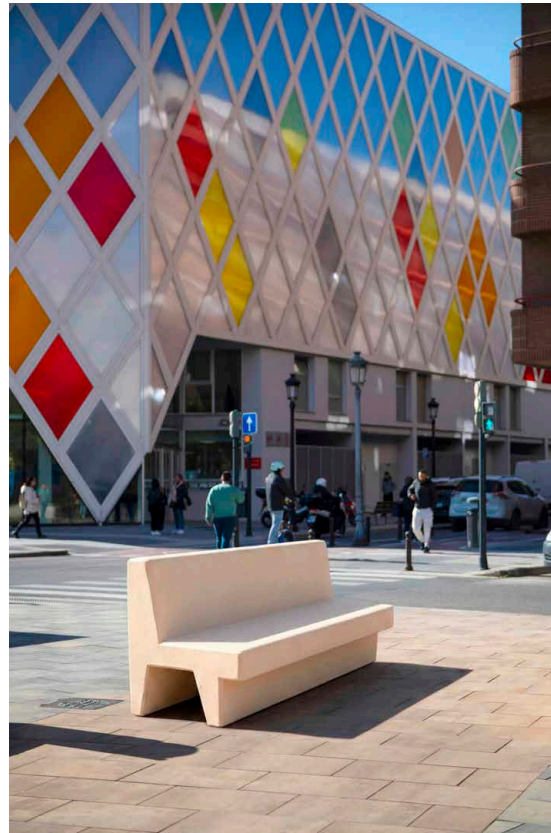

Pavimento Fenollar Metropolitan, color tierra

GRIS COLOR / LISO DECAPADO / FOTOCATALÍTICO LUMINARIA ANTIGRAFITI

banco F-31 small

80x64x60



Alzado frontal

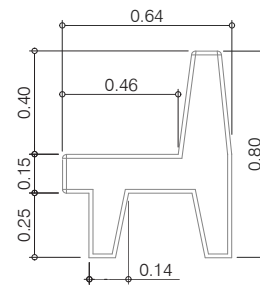

Alzado lateral

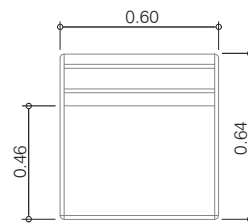

PLANTA

383 kg

GRIS COLOR / LISO DECAPADO / FOTOCATALÍTICO LUMINARIA ANTIGRAFITI

banco F-31 small

80x64x60



Pavimento Fenollar Metropolitan, color granito

GRIS COLOR / LISO DECAPADO / FOTOCATALÍTICO LUMINARIA ANTIGRAFITI

banco F-31 REPOSABRAZOS

80x64x160

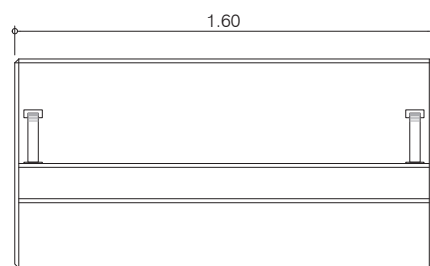

Alzado frontal

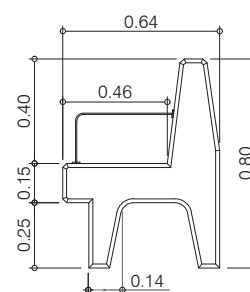

Alzado lateral

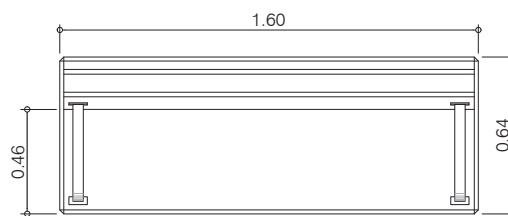

PLANTA

815 kg

GRIS COLOR / LISO DECAPADO / FOTOCATALÍTICO LUMINARIA ANTIGRAFITI

banco F-31 REPOSABRAZOS

80x64x160

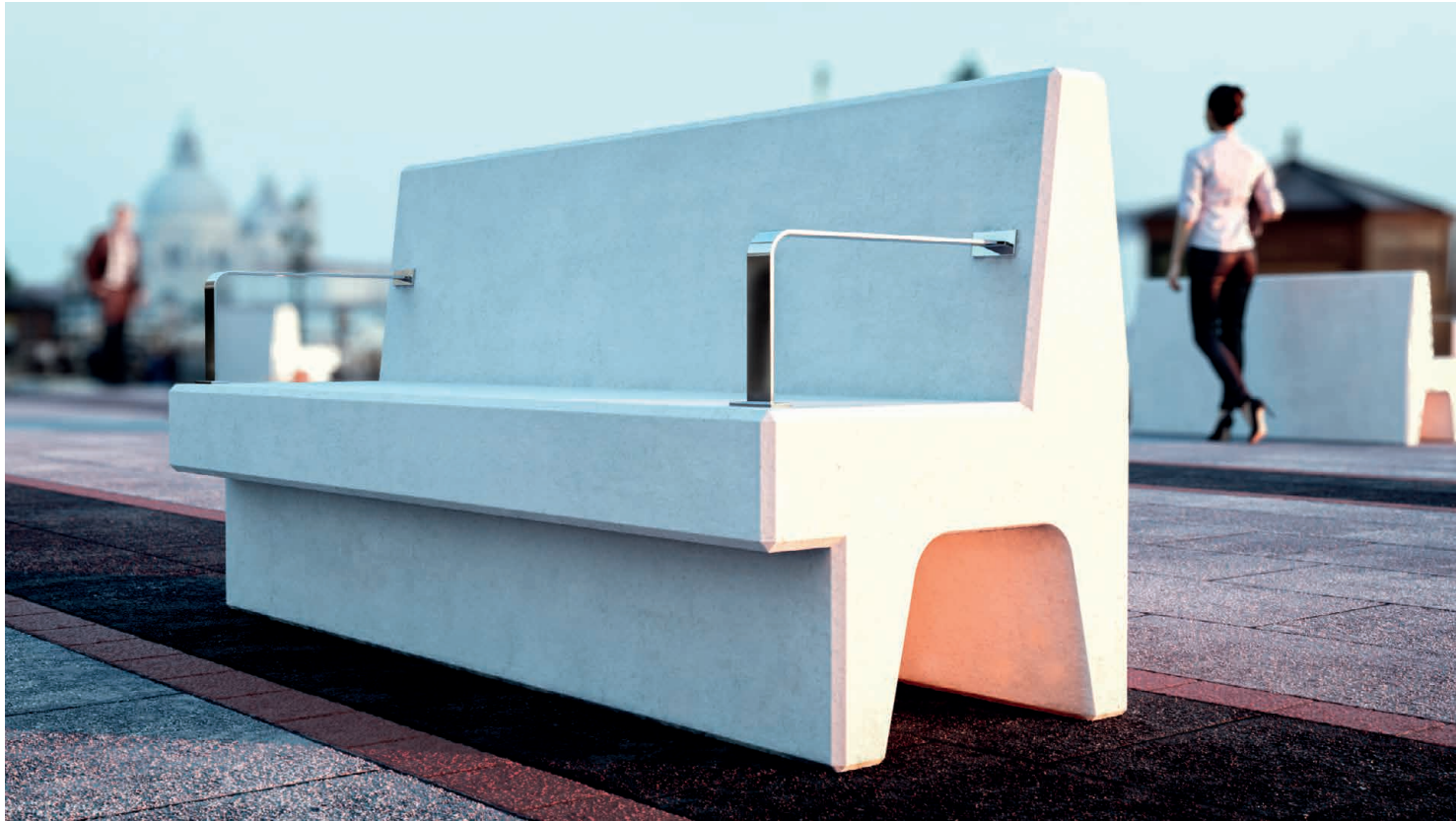

Pavimento Fenollar Hermitage, colores granito, caldera y antracita

GRIS COLOR / LISO DECAPADO / FOTOCATALÍTICO LUMINARIA ANTIGRAFITI

banco 2M MONOLÍTICO TROPICAL

45x50x200

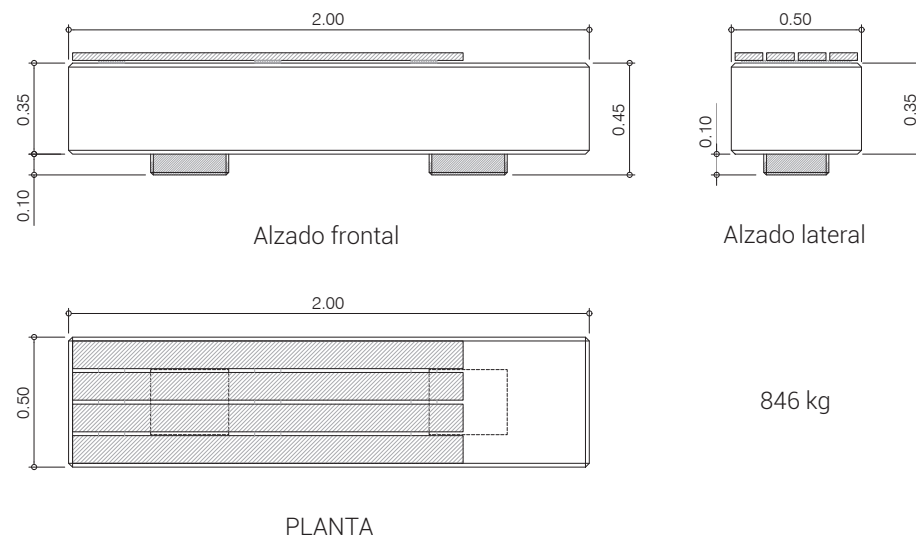

846 kg

GRIS COLOR / LISO DECAPADO / FOTOCATALÍTICO LUMINARIA ANTIGRAFITI

banco 2M MONOLÍTICO TROPICAL

45x50x200

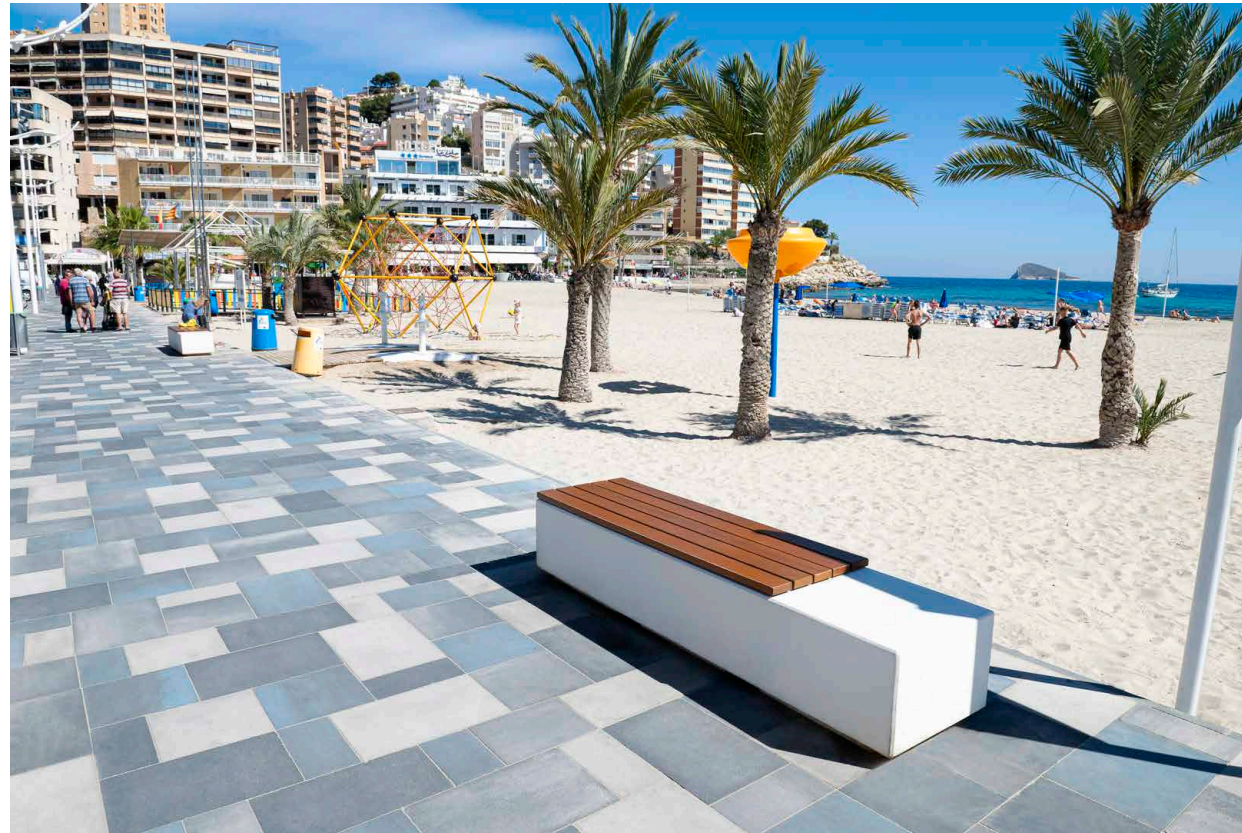

Pavimento Fenollar Metropolitan, colores nieve, acero y cielo

GRIS COLOR / LISO DECAPADO / FOTOCATALÍTICO LUMINARIA ANTIGRAFITI

banco 2M MONOLÍTICO TROPICAL CON ASIENTO Y RESPALDO

84x60x200

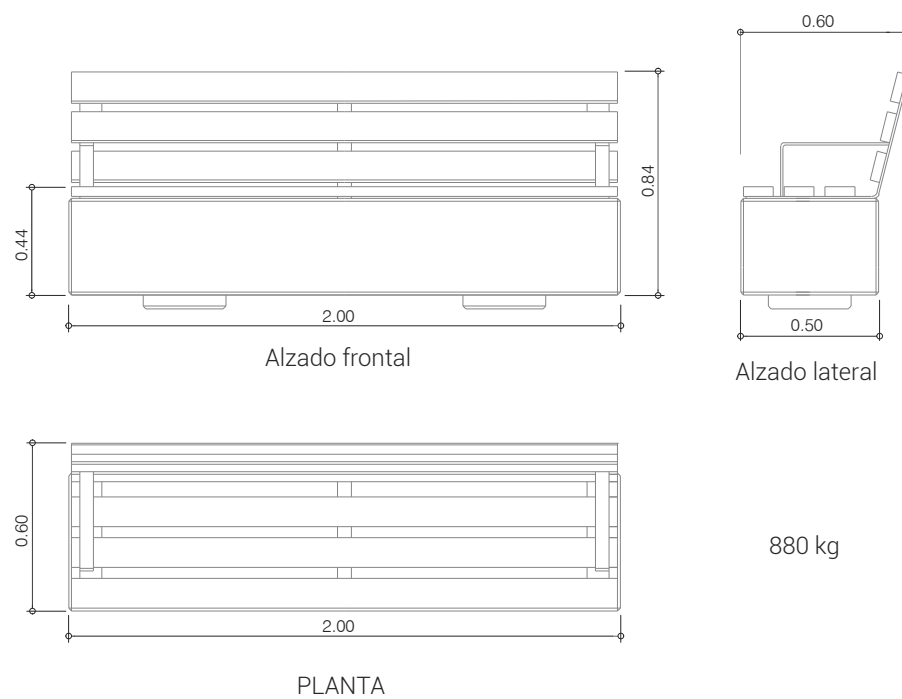

GRIS COLOR / LISO DECAPADO / FOTOCATALÍTICO LUMINARIA ANTIGRAFITI

banco 2M MONOLÍTICO TROPICAL CON ASIENTO Y RESPALDO

84x60x200

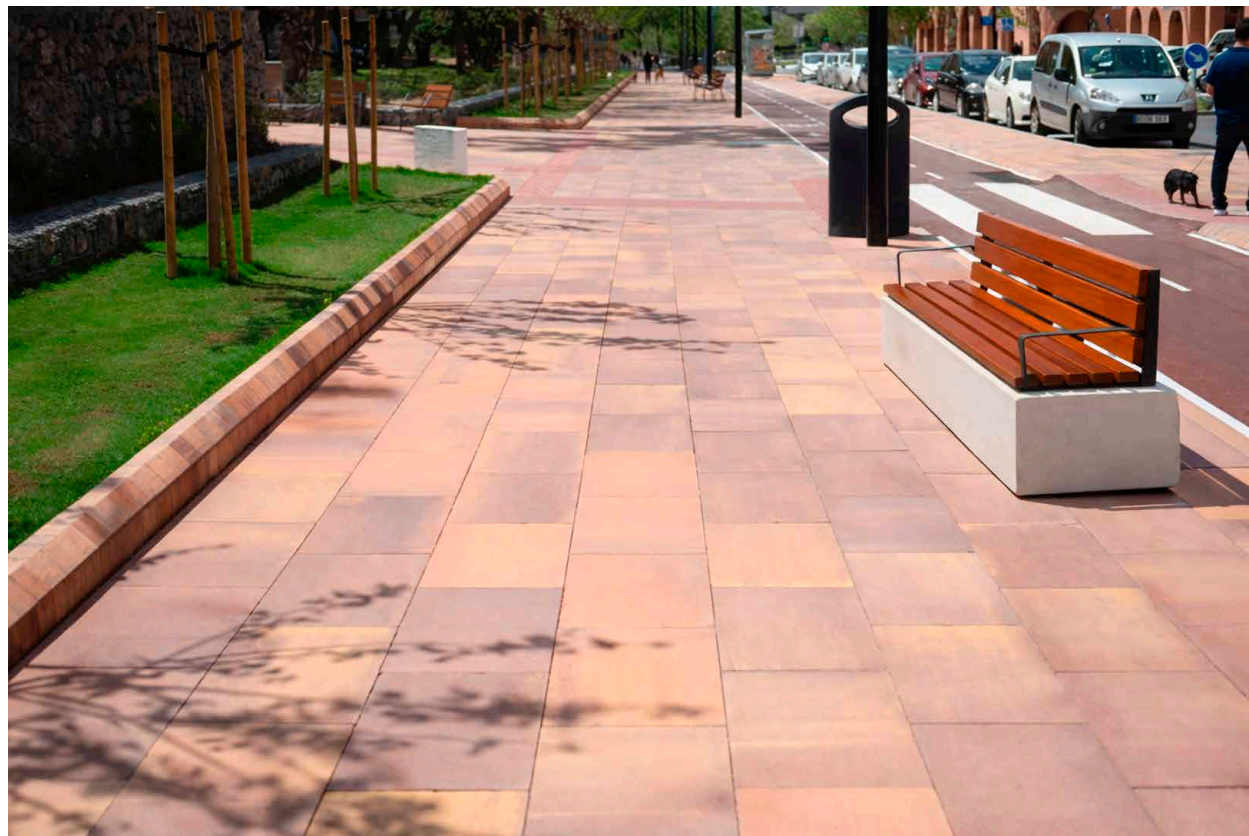

Pavimento Fenollar Metropolitan, color ámbar

GRIS COLOR / LISO DECAPADO / FOTOCATALÍTICO LUMINARIA ANTIGRAFITI

banco 2M MONOLÍTICO TROPICAL CON LISTONES

45x50x200

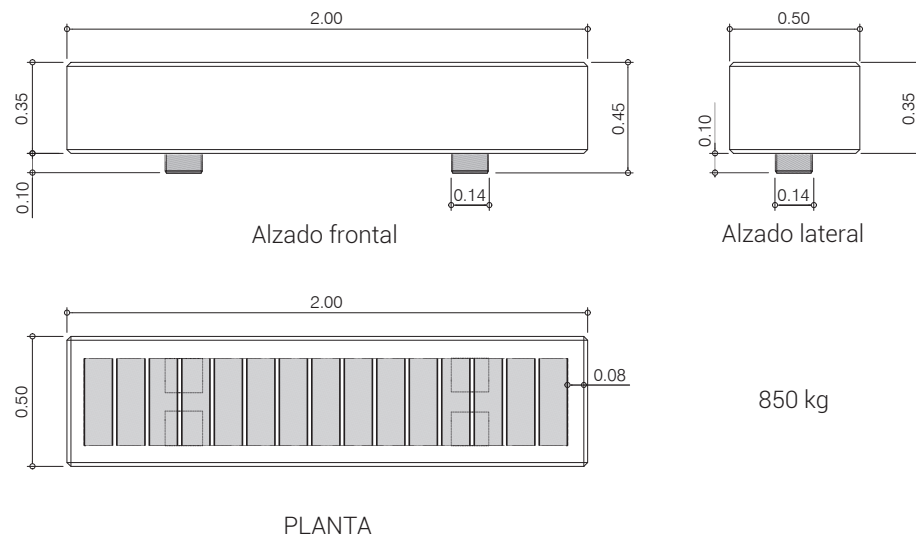

GRIS COLOR / LISO DECAPADO / FOTOCATALÍTICO LUMINARIA ANTIGRAFITI

banco 2M MONOLÍTICO TROPICAL CON LISTONES

45x50x200



Pavimento Fenollar Vintage, color albero

GRIS COLOR / LISO DECAPADO / FOTOCATALÍTICO LUMINARIA ANTIGRAFITI

banco 2M

45x50x200

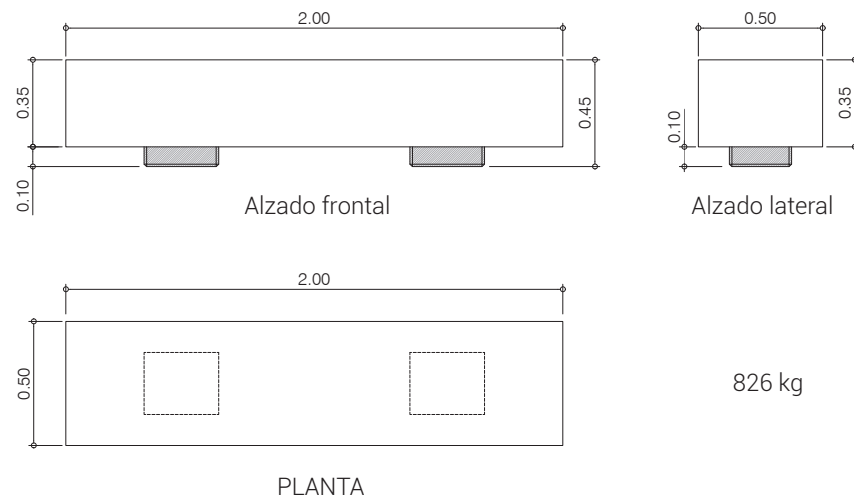

GRIS COLOR / LISO DECAPADO / FOTOCATALÍTICO LUMINARIA ANTIGRAFITI

banco 2M

45x50x200

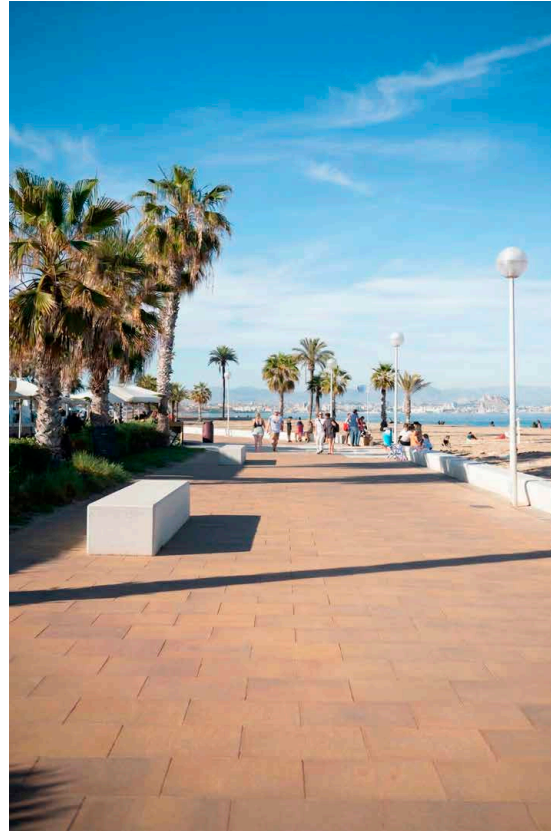

Pavimento Fenollar Metropolitan, color ámbar

GRIS COLOR / LISO DECAPADO / FOTOCATALÍTICO LUMINARIA ANTIGRAFITI

banco 3M

45x40x300

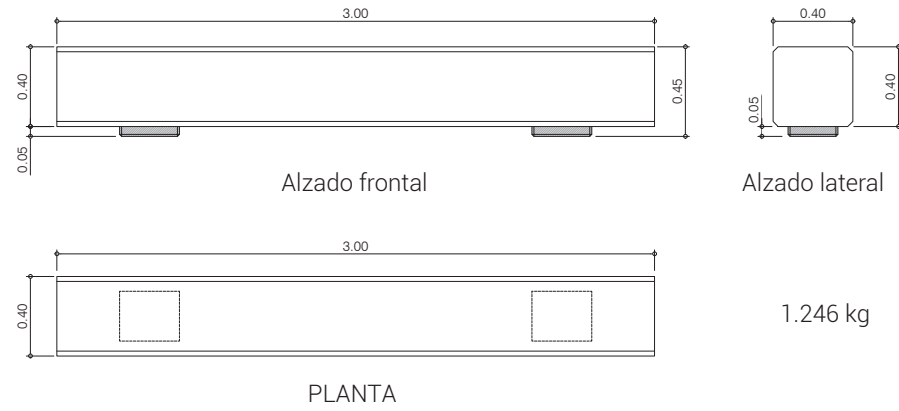

GRIS COLOR / LISO DECAPADO / FOTOCATALÍTICO LUMINARIA ANTIGRAFITI

banco 3M

45x40x300



Pavimento Fenollar Metropolitan, colores fuego y acero

GRIS COLOR / LISO DECAPADO / FOTOCATALÍTICO LUMINARIA ANTIGRAFITI

banco F-5

45x50x150

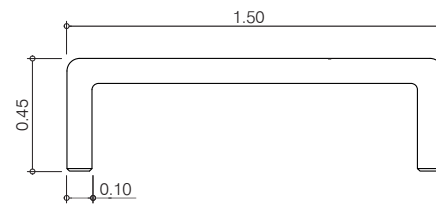

Alzado frontal

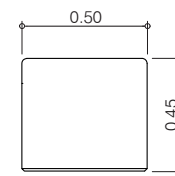

Alzado lateral

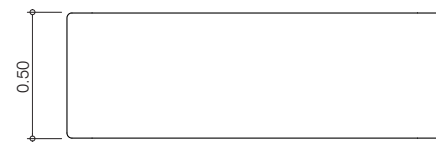

PLANTA

250 kg

GRIS COLOR / LISO DECAPADO / FOTOCATALÍTICO LUMINARIA ANTIGRAFITI

banco F-5

45x50x150



Pavimento Fenollar Metropolitan, color tierra

GRIS COLOR / LISO DECAPADO / FOTOCATALÍTICO LUMINARIA ANTIGRAFITI

KUBO

45x40x40

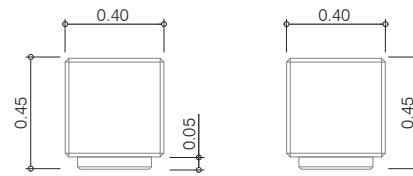

Alzado frontal

Alzado lateral

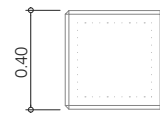

PLANTA

156 kg

GRIS COLOR / LISO DECAPADO / FOTOCATALÍTICO LUMINARIA ANTIGRAFITI

KUBO

45x40x40



Pavimento Fenollar Metropolitan, colores fuego y acero

GRIS COLOR / LISO DECAPADO / FOTOCATALÍTICO LUMINARIA ANTIGRAFITI

KUBOF

50x50x50

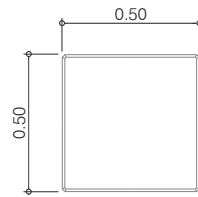

Alzado frontal

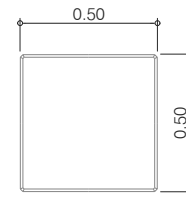

Alzado lateral

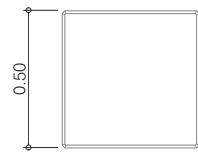

PLANTA

262 kg

GRIS COLOR / LISO DECAPADO / FOTOCATALÍTICO LUMINARIA ANTIGRAFITI

KUBOF

50x50x50

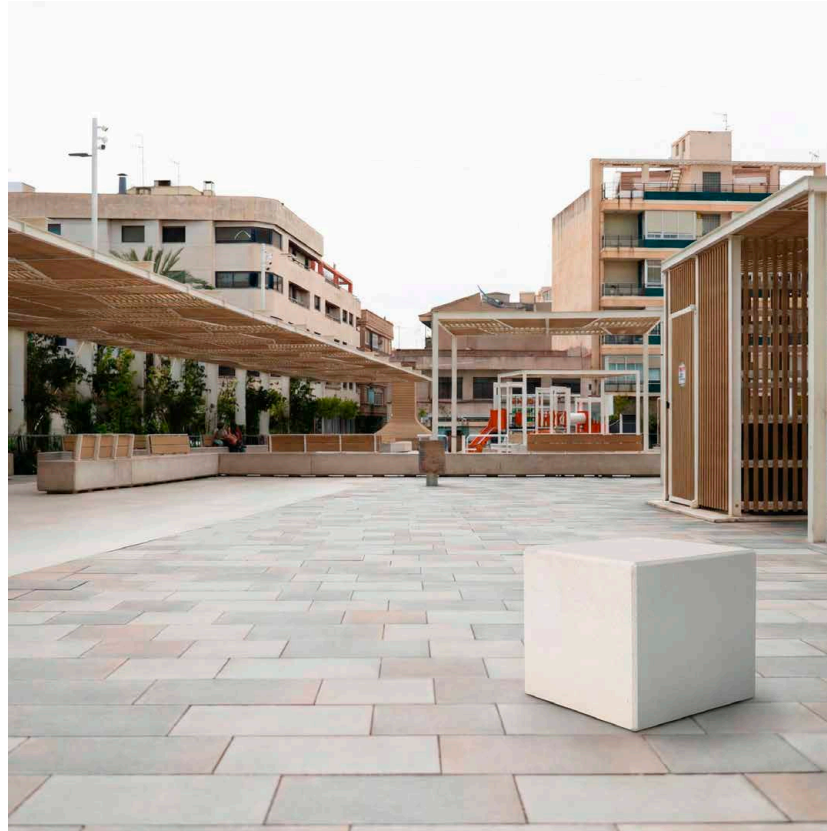

Pavimento Fenollar Metropolitan, colores granito y ágata

GRIS COLOR / LISO DECAPADO / FOTOCATALÍTICO LUMINARIA ANTIGRAFITI

KUBOF2

50x45x50

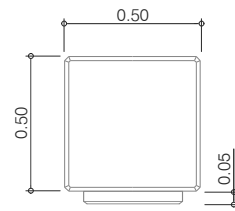

Alzado frontal

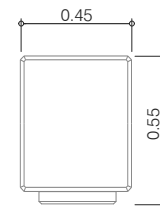

Alzado lateral

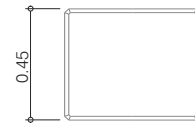

PLANTA

248 kg

GRIS COLOR / LISO DECAPADO / FOTOCATALÍTICO LUMINARIA ANTIGRAFITI

KUBOF2

50x45x50

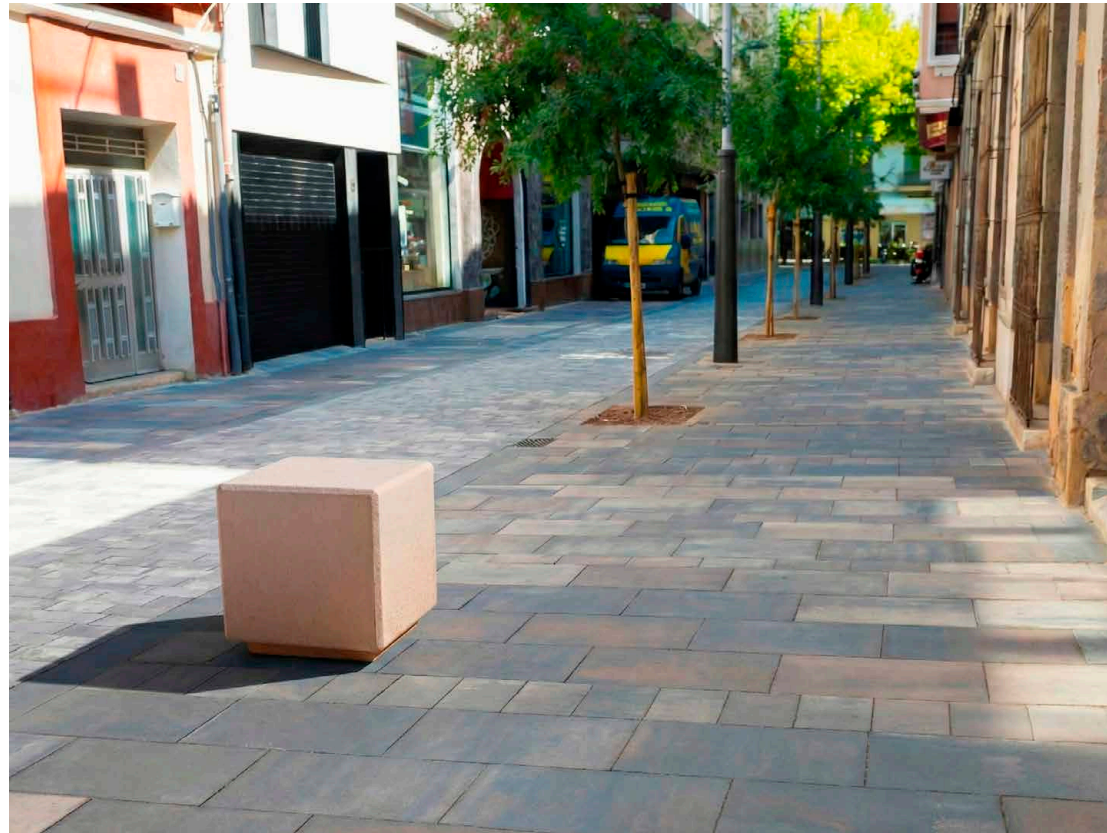

Pavimento Fenollar Metropolitan, colores ágata y acero

GRIS COLOR / LISO DECAPADO / FOTOCATALÍTICO LUMINARIA ANTIGRAFITI

jardinera VALQUIRIA

75x100x200

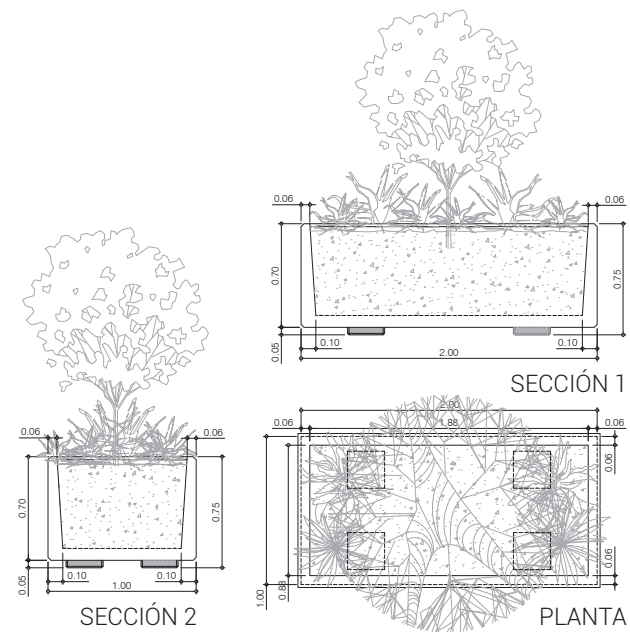

1.170 kg

GRIS COLOR / LISO DECAPADO / FOTOCATALÍTICO LUMINARIA ANTIGRAFITI

jardinera VALQUIRIA

75x100x200



Pavimento Fenollar Metropolitan, color tierra

GRIS COLOR / LISO DECAPADO / FOTOCATALÍTICO LUMINARIA ANTIGRAFITI

jardinera GOLEM

75x200x200

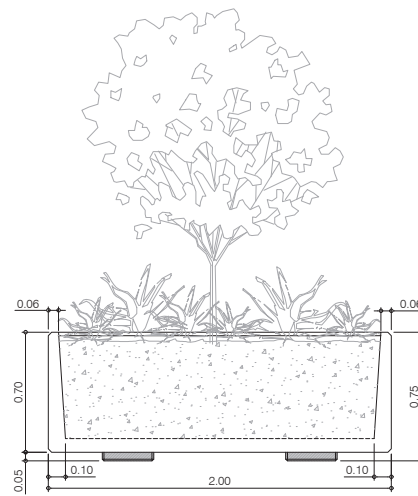

SECCIÓN

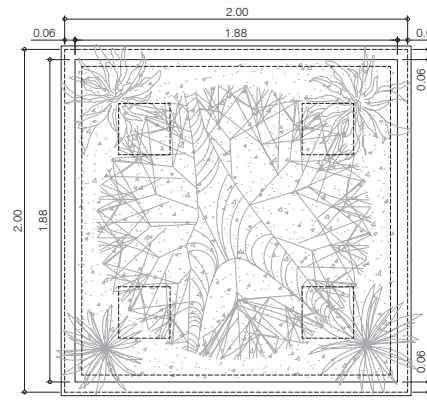

PLANTA

1.870 kg

GRIS COLOR / LISO DECAPADO / FOTOCATALÍTICO LUMINARIA ANTIGRAFITI

jardinera GOLEM

75x200x200



Pavimento Fenollar Metropolitan, color vanadio

GRIS COLOR / LISO DECAPADO / FOTOCATALÍTICO LUMINARIA ANTIGRAFITI

jardinera 2M

45x50x200

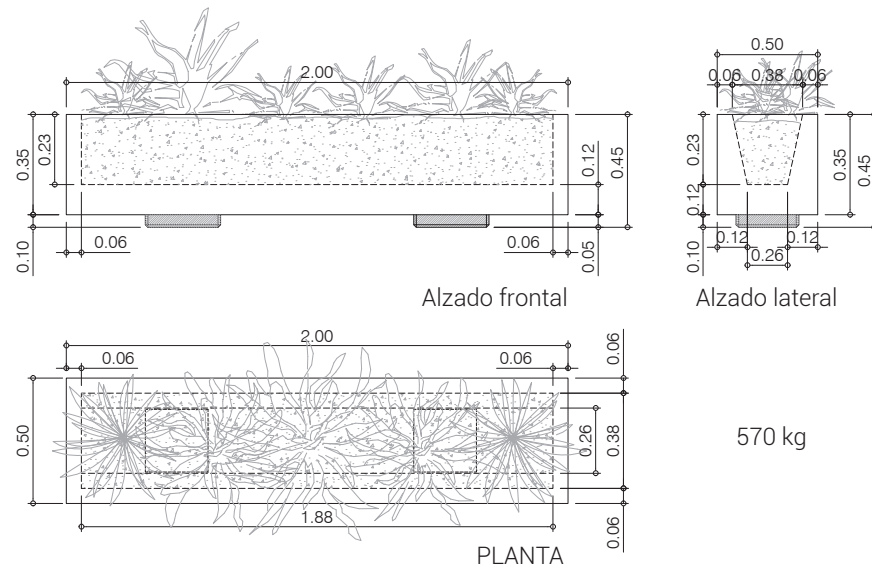

570 kg

GRIS COLOR / LISO DECAPADO / FOTOCATALÍTICO LUMINARIA ANTIGRAFITI

jardinera 2M

45x50x200



Pavimento Fenollar Vintage, colores antracita y nieve

GRIS COLOR / LISO DECAPADO / FOTOCATALÍTICO LUMINARIA ANTIGRAFITI

jardinera 3M

45x40x300

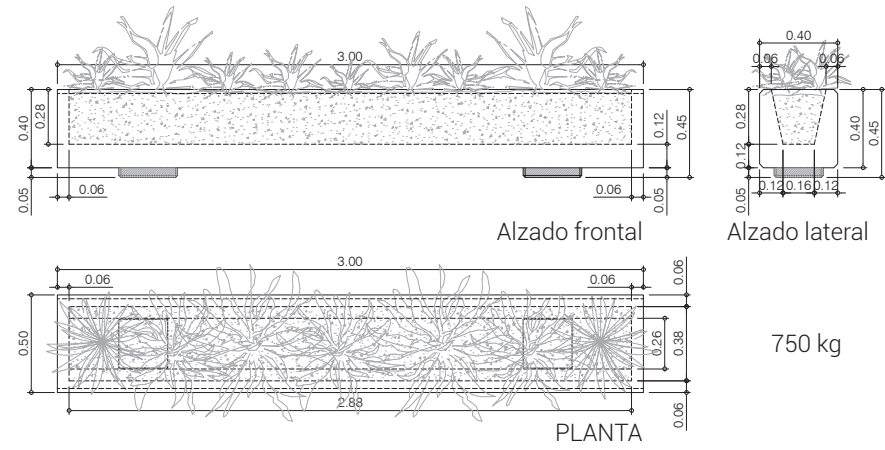

750 kg

GRIS COLOR / LISO DECAPADO / FOTOCATALÍTICO LUMINARIA ANTIGRAFITI

jardinera 3M

45x40x300



Pavimento Fenollar Trento, colores caldera y nieve

GRIS COLOR / LISO DECAPADO / FOTOCATALÍTICO LUMINARIA ANTIGRAFITI

jardinera FJ-01

40x38x125

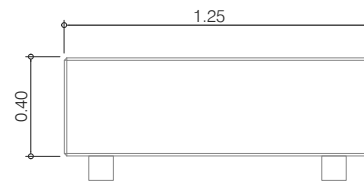

Alzado frontal

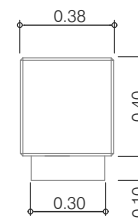

Alzado lateral

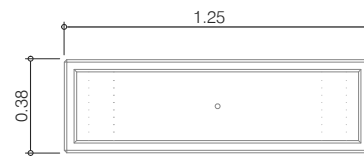

PLANTA

203 kg

GRIS COLOR / LISO DECAPADO / FOTOCATALÍTICO LUMINARIA ANTIGRAFITI

jardinera FJ-01

40x38x125



Pavimento Fenollar Metropolitan, colores nieve, antracita y granito

GRIS COLOR / LISO DECAPADO / FOTOCATALÍTICO LUMINARIA ANTIGRAFITI

jardinera FJ-21

50x40x100

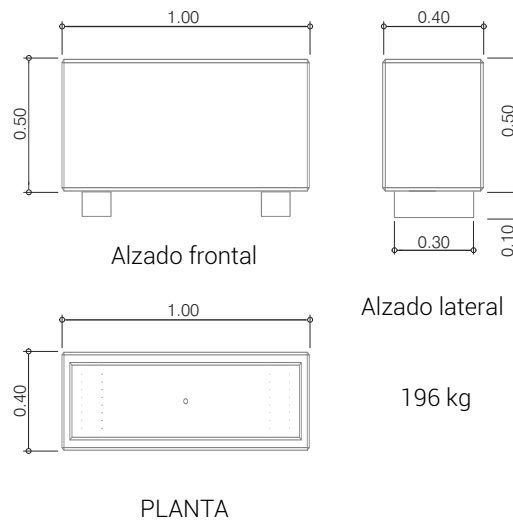

GRIS COLOR / LISO DECAPADO / FOTOCATALÍTICO LUMINARIA ANTIGRAFITI

jardinera FJ-21

50x40x100

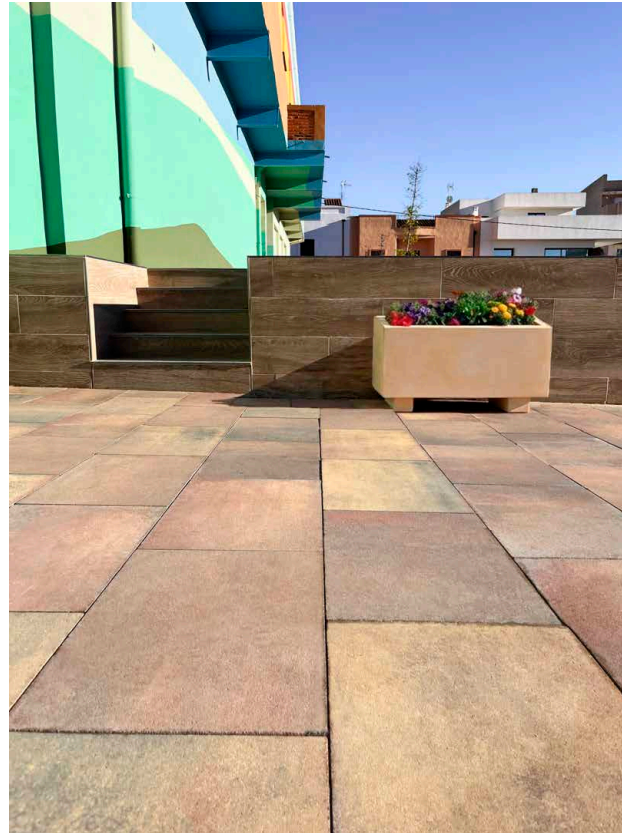

Pavimento Fenollar Metropolitan, color fuego

GRIS COLOR / LISO DECAPADO / FOTOCATALÍTICO LUMINARIA ANTIGRAFITI

fuelle KINO

75x53x33

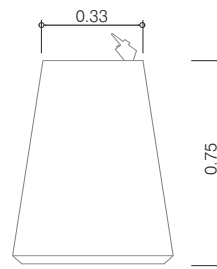

Alzado frontal

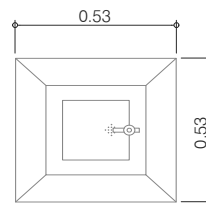

PLANTA

200 kg

GRIS COLOR / LISO DECAPADO / FOTOCATALÍTICO LUMINARIA ANTIGRAFITI

fuelle KINO

75x53x33



Pavimento Fenollar Metropolitan, color acero

GRIS COLOR / LISO DECAPADO / FOTOCATALÍTICO LUMINARIA ANTIGRAFITI

bolardo ALETA

40x20x60

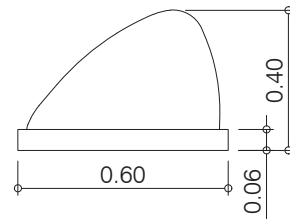

Alzado lateral

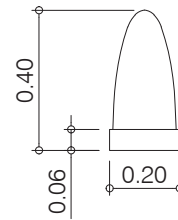

Alzado frontal

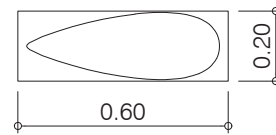

PLANTA

55 kg

GRIS COLOR / LISO DECAPADO / FOTOCATALÍTICO LUMINARIA ANTIGRAFITI

bolardo ALETA

40x20x60



Pavimento Fenollar Metropolitan, color magma

GRIS COLOR / LISO DECAPADO / FOTOCATALÍTICO LUMINARIA ANTIGRAFITI

papelera DIAMANTE

90x80x80

Capacidad 80 L

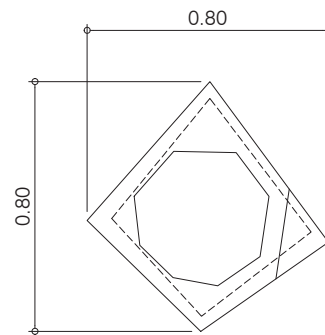

PLANTA

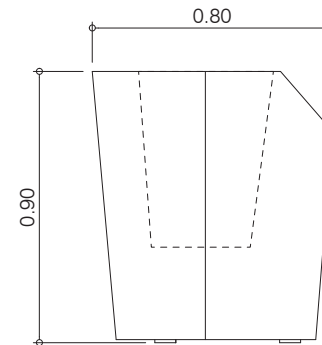

ALZADO

310 kg

* Incorpora Aro de Acero Inoxidable

GRIS COLOR / LISO DECAPADO / FOTOCATALÍTICO LUMINARIA ANTIGRAFITI

papelera DIAMANTE

90x80x80

Capacidad 80 L



Pavimento Fenollar Hermitage, colores granito y antracita

GRIS COLOR / LISO DECAPADO / FOTOCATALÍTICO LUMINARIA ANTIGRAFITI

papelera RADO

80x42x68.8

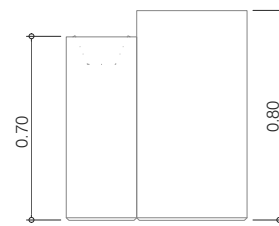

Alzado frontal

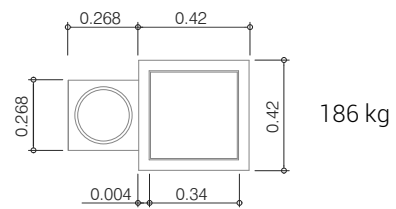

PLANTA

GRIS COLOR / LISO DECAPADO / FOTOCATALÍTICO LUMINARIA ANTIGRAFITI

papelera RADO

80x42x68.8



Pavimento Fenollar Hermitage, color granito

GRIS COLOR / LISO DECAPADO / FOTOCATALÍTICO LUMINARIA ANTIGRAFITI

mesa FM-61

77x80x220

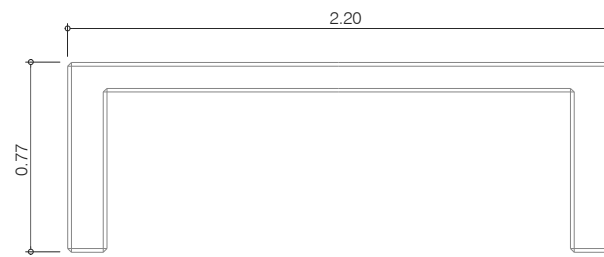

Alzado frontal

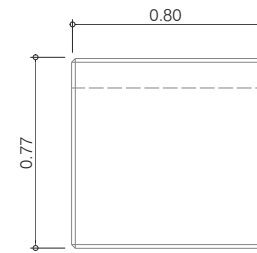

Alzado lateral

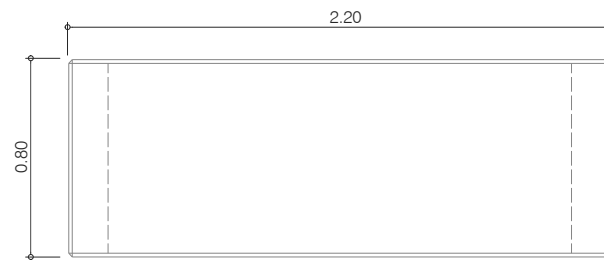

PLANTA

900 kg

GRIS COLOR / LISO DECAPADO / FOTOCATALÍTICO LUMINARIA ANTIGRAFITI

mesa FM-61

77x80x220

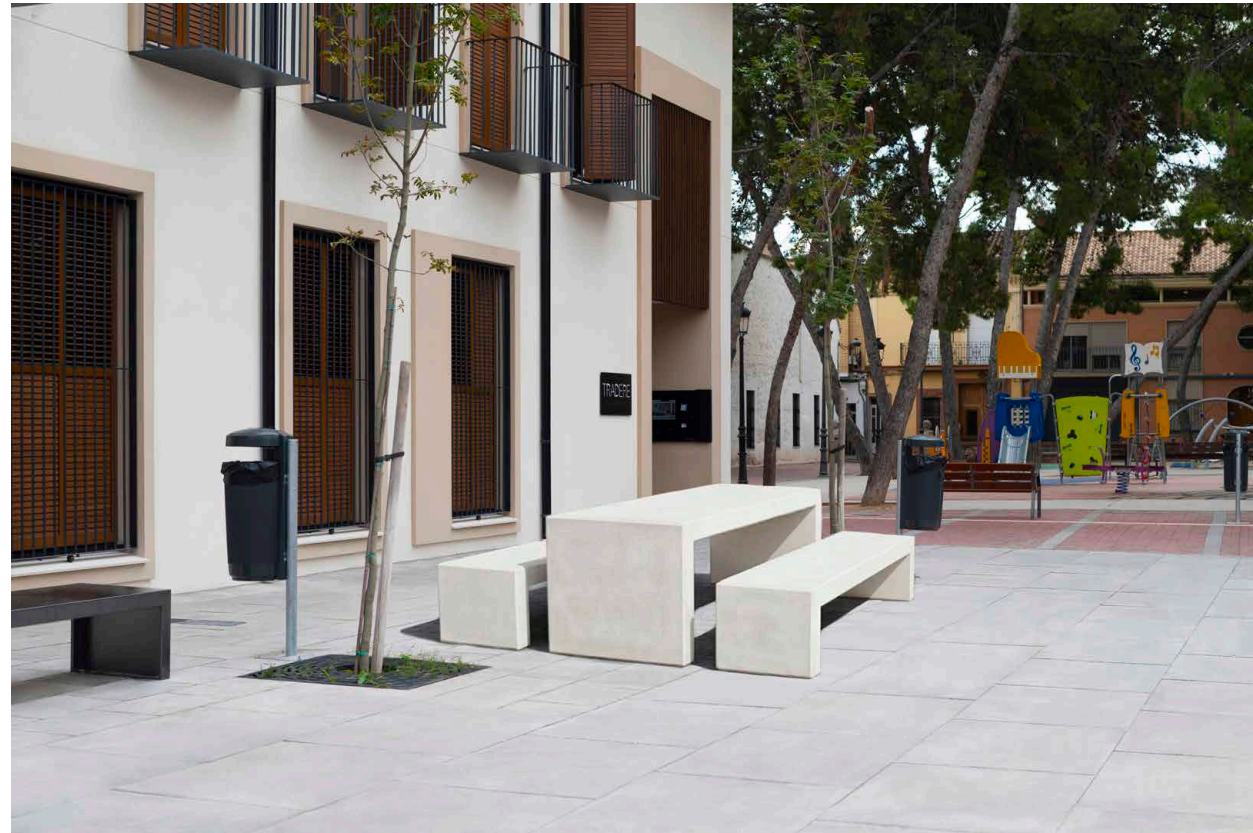

Pavimento Fenollar Metropolitan, color granito

GRIS COLOR / LISO DECAPADO / FOTOCATALÍTICO LUMINARIA ANTIGRAFITI

alcorque ESCOCELL

8x100x100

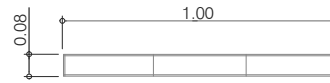

Alzado frontal

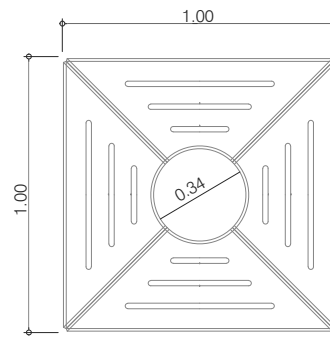

PLANTA

165 kg

GRIS COLOR / LISO DECAPADO / FOTOCATALÍTICO LUMINARIA ANTIGRAFITI

alcorque ESCOCELL

8x100x100



GRIS COLOR / LISO DECAPADO / FOTOCATALÍTICO LUMINARIA ANTIGRAFITI

GARANTÍA

La alta durabilidad y el bajo mantenimiento de los productos de hormigón, que en su naturaleza se trata de un material sostenible compuesto por una selección de minerales, totalmente compatible con un reciclaje eficiente, los convierte en productos líderes en rendimiento y sostenibilidad con un óptimo ciclo de vida. Trabajamos con criterios y principios de respeto al medioambiente, la seguridad y la salud en el trabajo, aplicando altos estándares de calidad en la gestión de todos los procesos de producción y gestión de la empresa. Forma parte de nuestra cultura y filosofía de empresa integrar dentro de nuestra organización los estándares y las certificaciones que así lo garantizan. Los productos de madera indicados están provistos de la certificación emitida por el Forest Stewardship Council (FSC®).

No todos los productos están disponibles en todos los acabados: consultar la página del producto para conocer el acabado de cada artículo.

Las superficies están tratadas con productos específicos anti-deterioro, que aumentan la duración y la capacidad de resistencia a los efectos del lavado y a la aparición de mohos y similares.

Bajo pedido, y con suplemento, se puede pedir también el tratamiento "ANTIGRAFITI" que permite eliminar los vandalismos efectuados con varios tipos de sprays y rotuladores indelebles.

MANTENIMIENTO

Lavar el material con agua y detergente, para evitar que se acumule suciedad y polución. Hacer tratamiento hidrofugante anual.

Para cualquier duda sobre el correcto mantenimiento, puede ponerse en contacto con la Oficina de Calidad de Fenollar.

A la recepción del material, en los casos en que no sea posible en un plazo de pocos días la instalación y/o montaje de los productos, éstos deberán obligatoriamente desembalarse para permitir que se aireen e impedir la condensación que podría dañar irreversiblemente el material. En particular, el embalaje siempre deberá retirarse con la máxima prioridad en caso que no sea posible resguardar el material de los rayos solares.

Garantía / Mantenimiento



Fenollar®

Cada proyecto, una obsesión. Desde 1922.

Carretera Valencia-Alicante Km 243 · Apartado de Correos 1 · 46614 **Favara** (Valencia) España

Teléfonos: (+34) 96 176 90 78 · (+34) 96 176 91 58

info@fenollar.eu · www.fenollar.eu

